

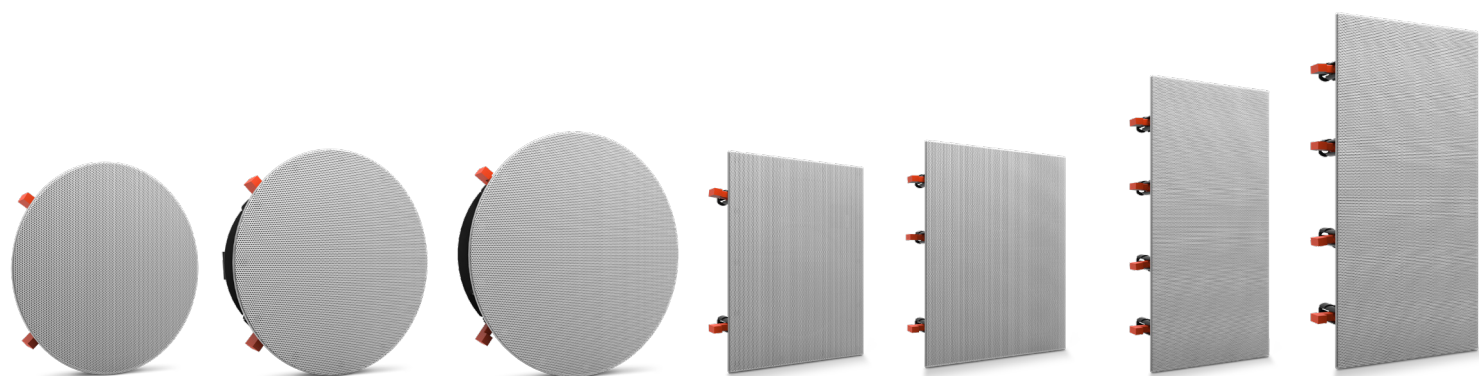

STUDIO 2 SERIES

高端入墙式扬声器 (含 双8" 低音扬声器)



惊人的音质。隐蔽式设计。独特的美感。

JBL Studio 2 代表了入墙系列扬声器的业界领先水准。系列采用 PolyPlas® 低音扬声器、CMMD@ lite 高音扬声器和高端的分频网络，可实现精准的声音重现和低失真；而轴转、可调高音扬声器可根据任意房间的声学条件起补偿作用。此外，JBL High Definition Imaging (HDI) 波导确保扬声器能够从任何位置（甚至包括高位或离轴收听位置）发出沉浸式的影院级声音，充斥整个房间。更具特点的是装饰性的隐蔽式零边框设计，使其能够和谐地融入到各种风格的家庭环境之中。坚固耐用的设计加上 XL-2 支架，安装到任何的墙壁或天花板（厚度可达 2"）上都易如反掌。这个精心设计的系列可媲美屡获殊荣的 JBL Studio 2 分体式扬声器，是全套定制家庭影院或全屋音响系统的完美之选。

值得信赖的原因：

- ▶ 灵感源自 JBL 传奇的 M2 Master 参考级监听箱
- ▶ 可喷涂的隐蔽式零边框磁性网罩
- ▶ 优质 XL-2 安装支架
- ▶ 轴转高音扬声器
- ▶ 高音扬声器音量可调

特色和优势

灵感源自 JBL 传奇的 M2 Master 参考级监听箱

High Definition Imaging (HDI) 波导技术传承自传奇的 JBL M2 Master 参考级监听箱。经过计算机优化的驱动器定位和网络整合可在整个房间的任何位置产生理想的音效和逼真的声场成像。通过严格的测试和真实试用，超卓声音性能有保证。

可喷涂的隐蔽式零边框磁性网罩

隐蔽式扬声器可无缝融入到墙壁或天花板结构之中。可喷涂的装饰性网罩和便利的集成式设计，这款可营造沉浸式聆听体验的扬声器可同时满足音乐爱好者和室内设计师的需求。专为 DIY 一族精心打造，适合近乎所有音频和视频设计方案。

优质 XL-2 安装支架

坚固耐用的设计，可轻松安装到墙壁（厚度可达 2"）中。超强的机械抓地力可保证与任何安装位置稳固贴合，最大程度地减少振动。自定义安装特性优于常见的 1-1/2" 支架设计。

轴转高音扬声器

利用轴转高音扬声器可将声音直接传播到所需的收听位置。支持安装到任意位置，甚至是墙壁较高位置或天花板上，稍作调整即可完成操作。完美结合优质音效和声音成像的杰作。

高音扬声器音量可调

高频声音支持高达 3dB 的微调，涵盖任何声学条件和个人品味选择。完美的细节重现将沉浸式聆听体验提升到新的层次。可针对任意声学条件起补偿作用。

产品清单

主设备 • 磁性网罩 • 用户手册 • 印制安装模板 • 保修卡



值得信赖的原因:	Studio 2 6IC	Studio 2 6ICDT	Studio 2 8IC	Studio 2 6IW	Studio 2 8IW	Studio 2 55IW	Studio 2 88IW
阻抗:	8 ohms	8 ohms	8 ohms	8 ohms	8 ohms	8 ohms	8 ohms
建议功放功率:	80W	80W	100W	80W	100W	120W	150W
频率响应:	38Hz - 20kHz	38Hz - 20kHz	30Hz - 20kHz	38Hz - 20kHz	30Hz - 20kHz	40Hz - 20kHz	30Hz - 20kHz
分频频率:	2.5kHz	3.7kHz	2.1kHz	3.0kHz	2.8kHz	2.7kHz	2.8kHz
扬声器灵敏度:	86dB 2.83V @ 1m	86dB 2.83V @ 1m	88dB 2.83V @ 1m	86dB 2.83V @ 1m	88dB 2.83V @ 1m	88dB 2.83V @ 1m	88dB 2.83V @ 1m
低频驱动器尺寸和材料:	6-1/2" (165mm) Polyplas® 低音炮	6-1/2" (165mm) Polyplas® 低音炮	8" (203mm) Polyplas® 低音炮	6-1/2" (165mm) Polyplas® 低音炮	8" (203mm) Polyplas® 低音炮	双 5-1/4" (133mm) Polyplas® 低音炮	双 8" (203mm) Polyplas® 低音扬声器
高频驱动器尺寸和材料:	1" (25mm) 轴转 CMMD® Lite 高音扬声器	2 x 3/4" (19mm) 轴转 CMMD® Lite 高音扬声器	1" (25mm) 轴转 CMMD® Lite 高音扬声器	1" (25mm) 轴转 CMMD® Lite 高音扬声器	1" (25mm) 轴转 CMMD® Lite 高音扬声器	1" (25mm) 轴转 CMMD® Lite 高音扬声器	1" (25mm) 轴转 CMMD® Lite 高音扬声器
高频控制:	+/- 3dB	+/- 3dB	+/- 3dB	+/- 3dB	+/- 3dB	+/- 3dB	+/- 3dB
切口尺寸:	(厚) 8" (203mm)	(厚) 8" (203mm)	(厚) 9-5/8" (244mm)	(高 x 宽) 9-13/16" x 7-9/32" (249mm x 185mm)	(高 x 宽) 11-15/16" x 8-15/16" (303mm x 227mm)	(高 x 宽) 14-1/8" x 6-13/32" (359mm x 163mm)	(高 x 宽) 20-1/16" x 9" (510mm x 227mm)
网罩饰面尺寸:	(厚) 9-3/32" (231mm)	(厚) 9-3/32" (231mm)	(厚) 10-11/16" (272mm)	(高 x 宽) 10-7/8" x 8-11/32" (276mm x 212mm)	(高 x 宽) 13" x 10" (330mm x 254mm)	(高 x 宽) 15-1/8" x 7-13/32" (384mm x 188mm)	(高 x 宽) 21-3/16" x 10" (538mm x 254mm)
安装厚度:	4-11/16" (119mm)	4-11/16" (119mm)	5-13/64" (132mm)	3-19/32" (91mm)	3-13/16" (97mm)	3.0" (76mm)	3-3/16" (96mm)
兼容墙壁材料厚度:	0.5" - 2.0" (12mm - 51mm)	0.5" - 2.0" (12mm - 51mm)	0.5" - 2.0" (12mm - 51mm)	0.5" - 2.0" (12mm - 51mm)	0.5" - 2.0" (12mm - 51mm)	0.5" - 2.0" (12mm - 51mm)	0.5" - 2.0" (12mm - 51mm)
装运计量单位:	按件	按件	按件	按件	按件	按件	按件
保修:	5 年	5 年	5 年	5 年	5 年	5 年	5 年
预制支架部件编号:	PCK6C	PCK6C	PCK8C	PCK6	PCK8	PCK55	-
后箱体部件编号:	FBB6C	FBB6C	FBB8C	FBB6	FBB8	FBB55	-

Studio 2 6IC

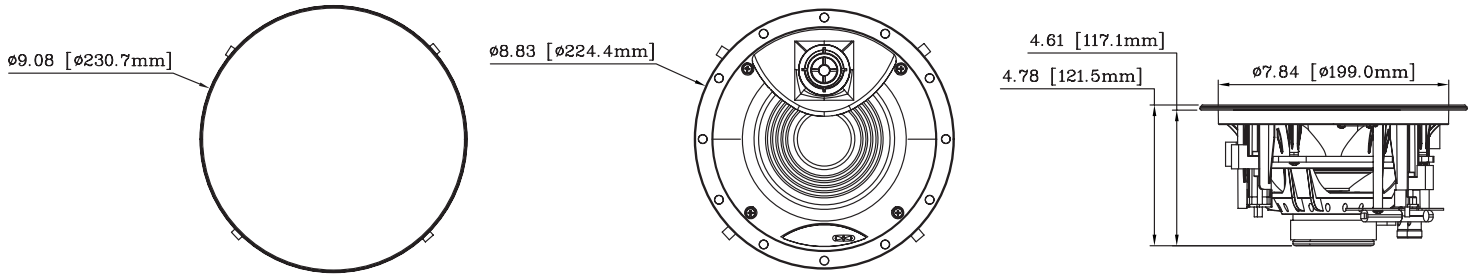

Studio 2 6ICDT

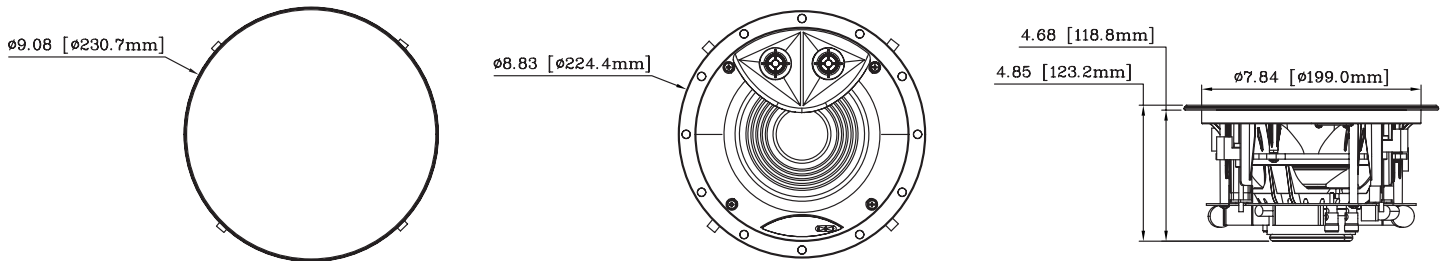

Studio 2 8IC

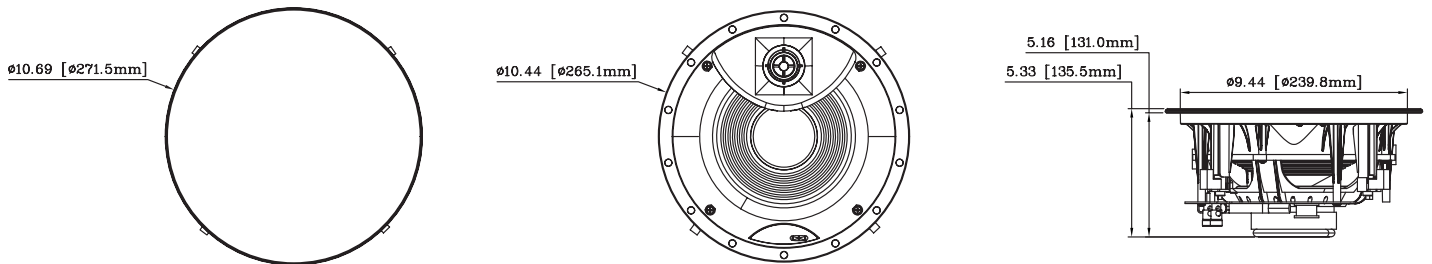

Studio 2 6IW

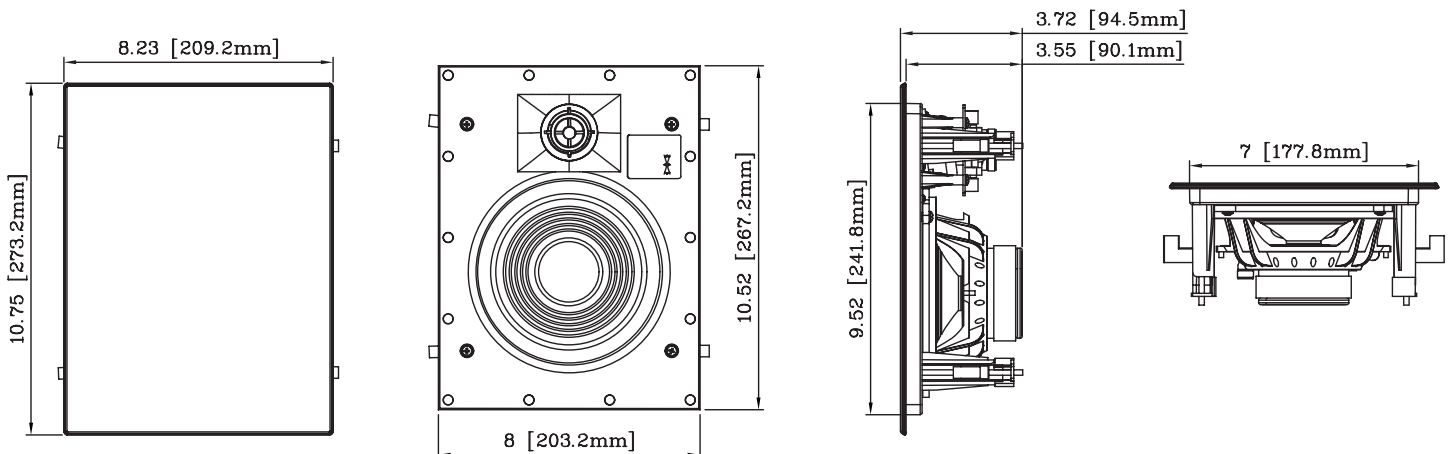



STUDIO 2 SERIES

高端入墙式扬声器 (含 双8" 低音扬声器)

Studio 2 8IW

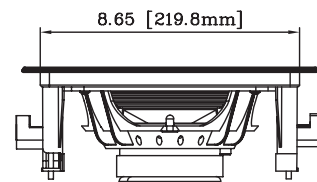
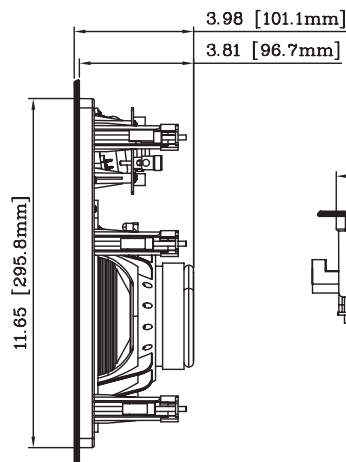
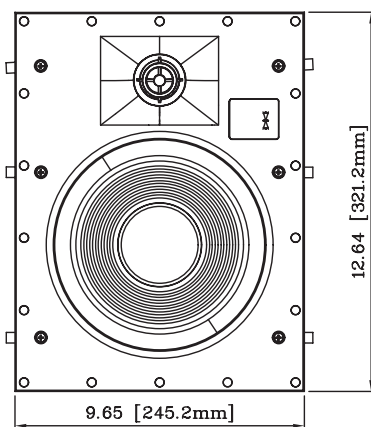
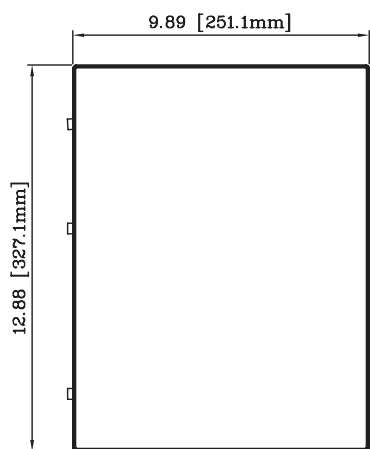

Studio 2 55IW

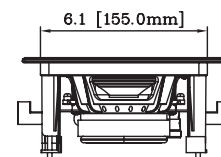
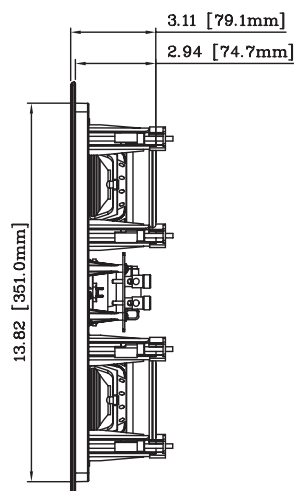
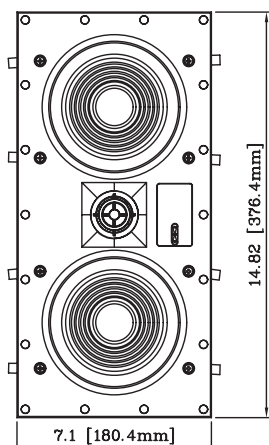
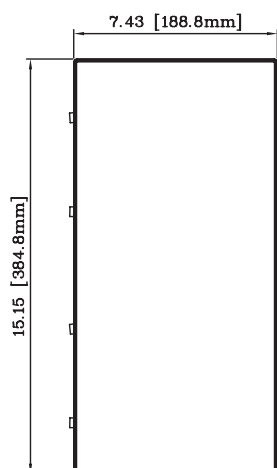

Studio 2 88IW

